

LUCE



Contre porte plein verre



La contre-porte du four est constituée d'une unique plaque de verre de haute qualité, résistante aux chocs thermiques et aux températures élevées. Sa surface totalement lisse est très facile à nettoyer et offre un vaste plan d'appui.

Autres bénéfices

- Four multifonction
- Volume utile 59 L
- Nettoyage : Pyrolyse
- Programmateur « Easy »
- Programmateur électronique
- Préconisation de température
- 10 fonctions de cuisson
- Contre-porte plein verre
- Cavité intérieure grise
- Classe A

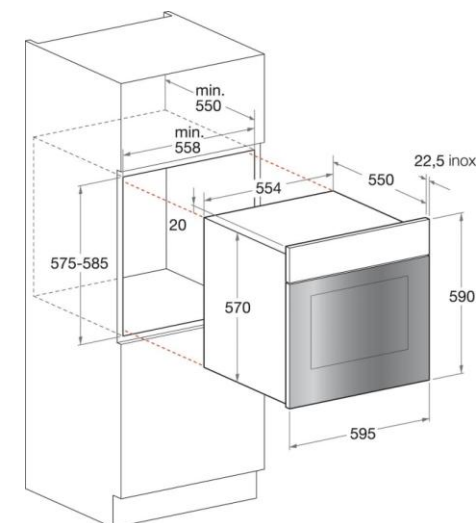

Cyril Lignac, chef préféré des français...et ambassadeur de la marque Hotpoint !

MODELE	FZQI 89 P (K)/HA	VENTILATION	
LIGNES ESTHETIQUES	Luce	Ventilation périphérique de refroidissement, évacuation avant	■
PRESENTATION		Ventilation de porte	■
Type de programmateur	Easy	Possibilité d'installation en sous-plan	■
Commandes	Manettes	CONSOMMATIONS	
Prog. électronique de début-fin de cuisson avec minuterie sonore	■	Classe énergétique	A
Thermostat	Electronique	Fonction de cuisson	Eco
Préconisation de la température	■	Consommation d'énergie (kWh) :	
Cavité intérieure grise	■	- Classique	
FONCTIONS DE CUISSON MANUELLES	10	- Convection forcée	0,79
Multiniveaux	■	Volume utile du moufle (litres)	59
Barbecue (gril + tournebroche, si four équipé)	■	Type de four :	
Gratin	■	faible (12 l < volume < 35l)	
Gâteaux	■	moyen (35 l < volume < 65 l)	■
Pâtisserie	■	grand (65 l < volume)	
Pizza	■	Temps de cuisson en charge normale (mn)	48
Basse température	■	Surfaces de la plus grande plaque pour pâtisserie (cm2)	1150
Etuve	■	PUISSANCES	
Fast Cooking	■	Gril (W)	2700
Eco	■	Puissance totale installée (W)	2800
EQUIPEMENTS		RACCORDEMENT D'ENERGIE	
Type d'éclairage	Classique	Monophasé 230 V, fusible	Mono 230 V - 16 A
Position de l'éclairage dans le moufle	1 latérale	Livré avec cordon d'alimentation	■
Contre-porte plein verre	■	DIMENSIONS ET POIDS	
Grilles	2	Hors tout H x L x P (mm)	600*600*570
Lèche-frite émaillée	1	Encastrement H x L x P (mm)	585*560*600
Butée d'arrêt des grilles (système SAFETY)	■	Dimensions emballées H x L x P (mm)	665*630*660
NETTOYAGE	Pyrolyse	Poids net (kg)	38.9
Cycles pyrolyse (1 mode : 1h30 - 3 modes : 1h - 1h30- 2h)	3 modes	Poids brut (kg)	42.4
Porte froide	■	COLORIS - CODES	
		Coloris	Black
		Référence	FZQI 89 P (K)/HA
		Code de commande	82279
		Code EAN	8007842822793